

快速安装指南

免布线超清视频监控套装

包装清单

此处以型号为K8W-3TC的套装的配件为例，具体请以实物为准。



首次使用设备前，请先阅读此指南，以快速安装设备。若要详细了解产品信息或更多功能设置，请访问www.tenda.com.cn或扫描本指南背面的“相关资料”二维码。

1 安装硬盘

如果套装未提供硬盘，需自行购买。推荐使用监控专用硬盘。

提示
安装或更换硬盘时，请先切断摄像机的电源，否则可能无法识别硬盘，甚至损坏硬盘。

- 打开录像机机壳，保管好固定机壳的螺钉。

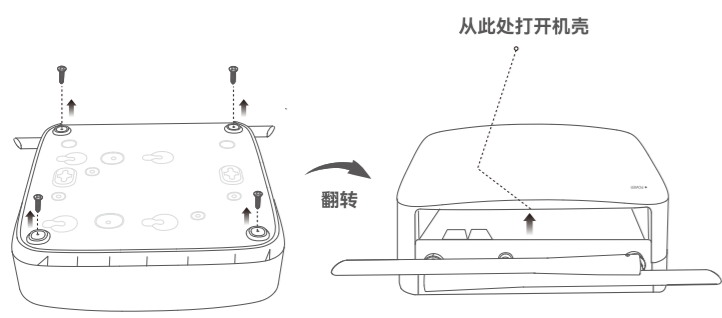

- 从录像机安装包中取出2颗螺钉，将其拧入硬盘靠SATA接口最近的两个螺孔，螺钉头与硬盘间预留2mm左右以便后续安装。

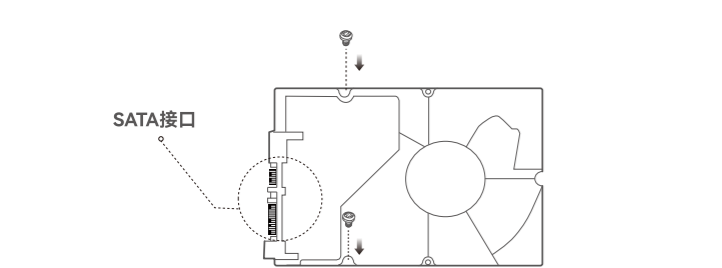

- 将硬盘SATA接口对准录像机主板上的SATA接口，然后平稳推入直到插紧。

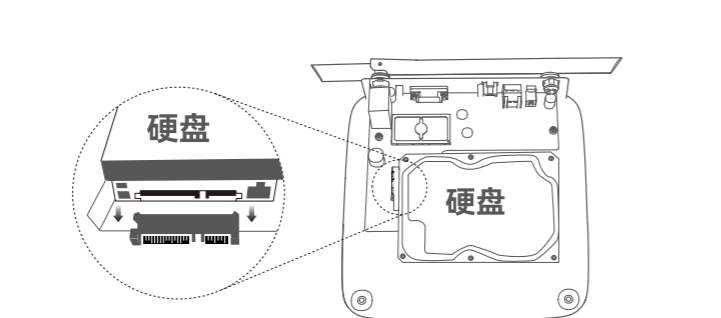

- 从录像机安装包中取出剩余螺钉，插入对应硬盘螺孔，然后将所有螺钉拧紧以固定硬盘。

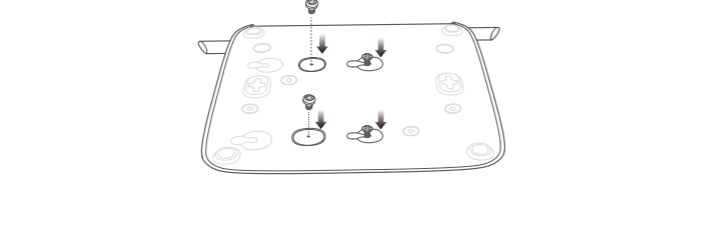

设备外观

- 录像机

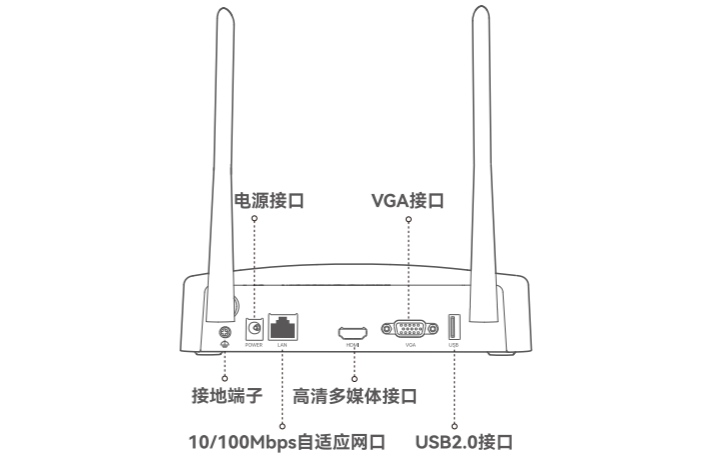
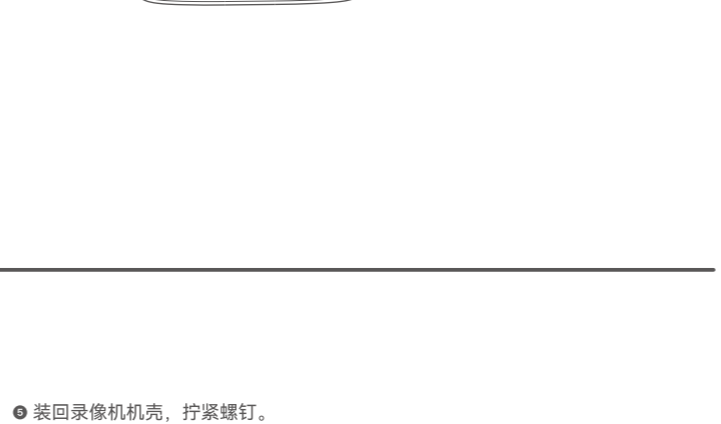
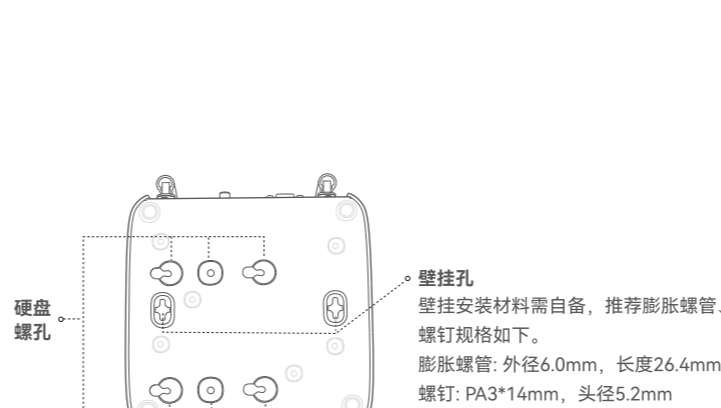
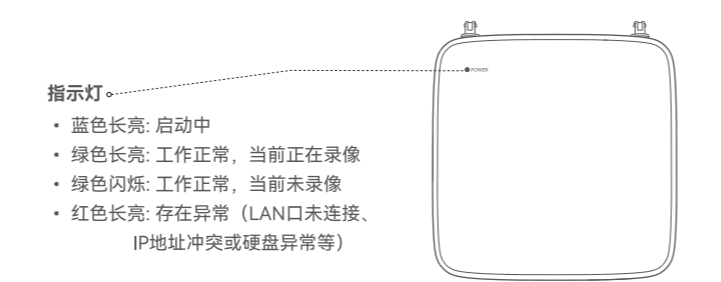

接口	说明
接地端子	用接地线将录像机的接地端子与大地或建筑物的接地端相连，以防静电或雷击对录像机造成损坏。
POWER	电源接口。请使用包装配套的12V 1.5A电源适配器给录像机通电。
LAN	10/100Mbps自适应网口。用于连接路由器、交换机等。
HDMI	高清多媒体接口。输出视频信号和音频信号，可使用HDMI线连接此接口和显示器或电视机。
VGA	VGA接口。输出视频信号，可使用VGA线连接此接口和显示器。
USB	USB2.0接口。用于连接鼠标、USB存储设备等。

- 摄像机

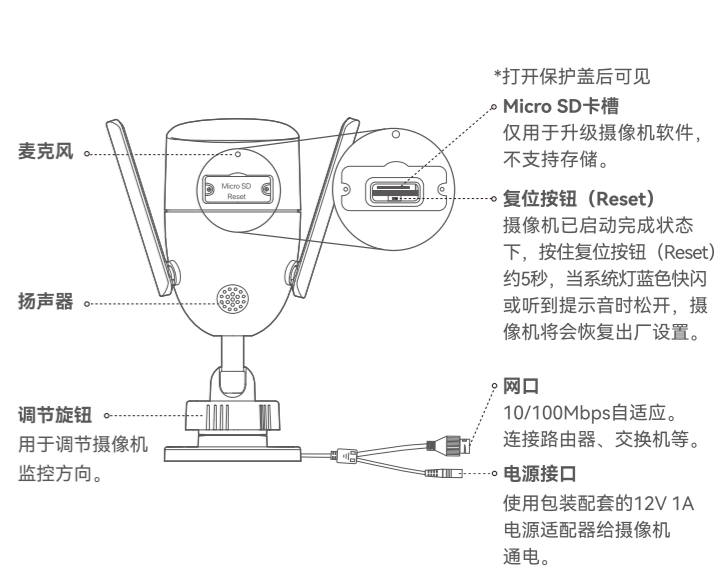
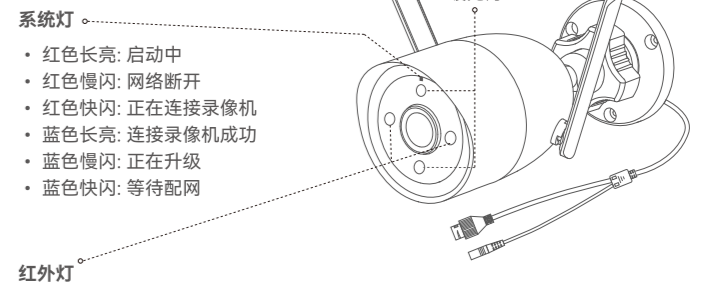

2 连接设备

下图以型号为K8W-3TC的套装为例。

将**所有**摄像机放在录像机附近，先给摄像机通电（12V 1A），再给录像机通电（12V 1.5A）。2分钟内，摄像机与录像机将自动建立连接，当摄像机的系统灯变为蓝色长亮时，录像机添加摄像机成功，开始录像。

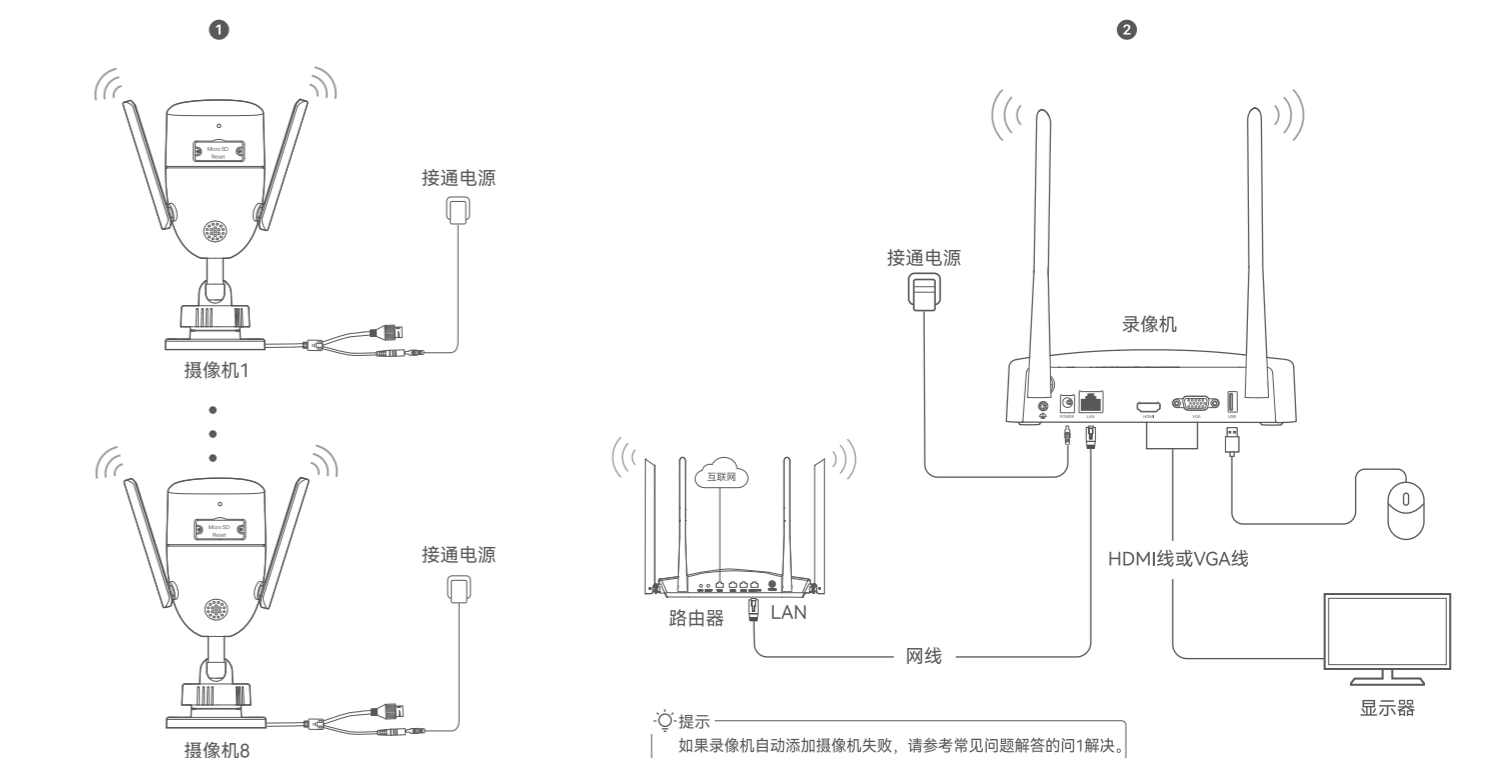

3 安装摄像机

根据需要将摄像机安装到监控位置。

- 摄像机需放在录像机的无线覆盖范围内
- 录像机/摄像机与无线路由器、电炉护、微波炉、电冰箱的距离超过1米
- 录像机和摄像机的天线均竖直摆放

- 安装机身

摄像机支持壁挂安装、吸顶安装。

提示
- 安装墙面应具备一定的厚度且承重能力在摄像机总重的3倍以上。
- 安装过程中，可能会用到冲击钻、钻头、橡胶锤、螺丝刀、梯子等工具，请自备。

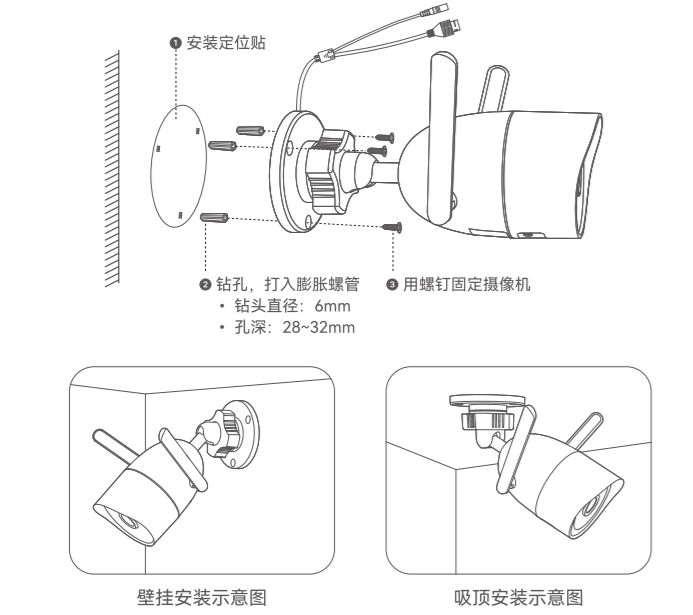

- 调节监控方向

拧松调节旋钮，根据实际情况调整摄像机的监控方向。调整完成后，拧紧调节旋钮即可。

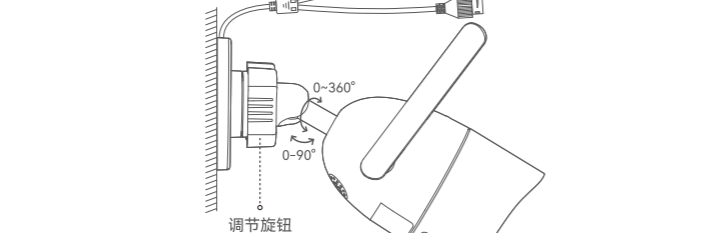

- 安装网口防水套件

如果摄像机安装在户外，需要对网口和电源接口上防水胶套进行防水保护。

注意
配套的防水套件不适用于水晶头有保护套的网线，网线示例如右图。

摄像机网口连接网线时，防水套件安装步骤如下。

- 将O型胶圈套在摄像机网口上。
- 将网线依次穿过固定螺帽、防水胶圈、防水帽主体，然后插入摄像机网口。
- 将防水帽主体套入摄像机网口，将防水胶圈盖入防水帽主体内，再拧紧固定螺帽。

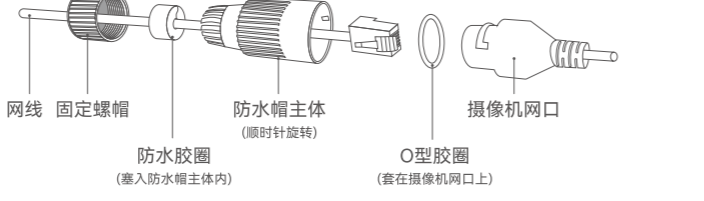

4 基础配置

- 开机

提示
请使用配套的电源适配器给录像机供电，供电异常会导致录像机不能正常工作，甚至损坏录像机。

用包装盒内的12V 1.5A电源适配器接到录像机的电源接口，并将电源适配器插到电源插座，即可启动录像机。

- 关机

注意
请勿直接断开录像机电源进行强制关机，否则可能会损坏硬盘，丢失录像，甚至损坏录像机。

将鼠标和显示器接到录像机后，在录像机的管理页面（退出全屏）进行如下设置：点击右上角电源 ，点击关机 ，然后点击确定。当提示“设备已关机，请断开电源”时，拔掉录像机电源。

- 本地管理

将鼠标和显示器接到录像机后，即可进行快速设置。

- 设置登录密码，输入您的手机号码，点击激活。



- 若需使用图形解锁管理页面，请绘制解锁图形，否则，点击不使用图形解锁，跳到步骤②。

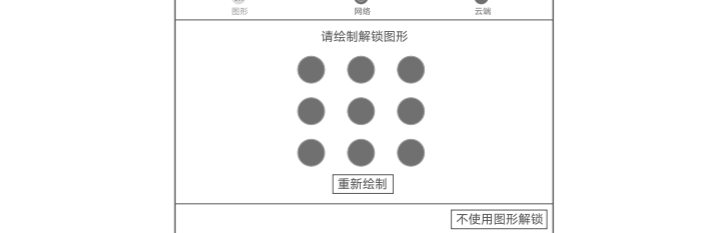

- 确保连接状态为“已连接”，点击下一步。

提示
- 如果连接状态为“未连接”，请参考以下方法解决：
- 检查摄像机的LAN口连接，确保连接正确。
- 确保录像机连接的路由器已开启DHCP服务器功能。

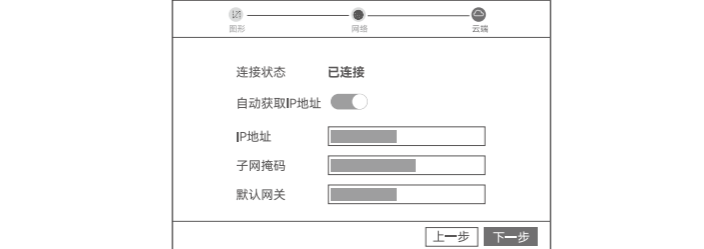

- 确保云端状态为“在线”，点击完成。

提示
- 如果云端状态为“离线”，请确保录像机连接的路由器已联网且没有开启过滤功能。
- 您也可以通过“腾达安防”App管理录像机。详情可参考本指南的App管理。

设置完成。您可以预览实时视频，回看历史录像和管理监控设备等。

- Web管理

本录像机支持通过Web管理。

- 激活

如果录像机未激活，您可以通过Web管理页面激活，激活完成后需重新登录。

- 将电脑接到已连接录像机的交换机或路由器。

- 设置电脑的IP地址，使其与录像机IP地址在同一网段且与录像机IP地址不同。录像机默认登录IP地址为192.168.1.254，请设置电脑IP地址为192.168.1.X（X为2-253，且未被其他设备占用）。

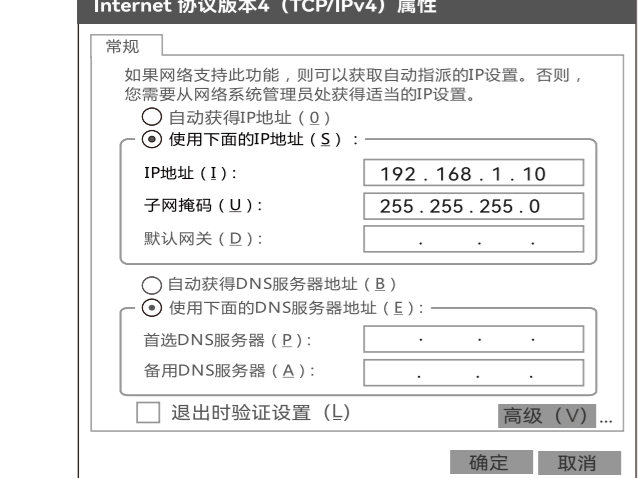

- 打开电脑上的浏览器，访问录像机默认的IP地址192.168.1.254，设置登录密码，输入您的手机号码，点击激活。

提示
录像机支持HTTPS安全登录。访问其Web管理页面时，浏览器可能提示地址不安全，继续访问即可。



- 登录

- 参考“激活”小节的步骤①-②连接电脑并设置其IP地址。录像机默认开启“自动获取IP地址”功能。如果网络中有DHCP服务器，录像机IP地址可能会改变，请以DHCP服务器实际分配给录像机的IP地址为准。
- 打开电脑上的浏览器，访问录像机IP地址。输入登录用户名和登录密码，点击登录。



成功登录录像机Web管理页面，您可以预览实时视频、回看历史录像或根据需要进行配置。

常见问题解答

- 问1: 录像机自动添加摄像机失败，怎么办？
- 请确保录像机指示灯亮起，如果指示灯熄灭，请检查供电情况。
- 请确保摄像机系统灯为蓝色快闪，如果不是，请将摄像机恢复出厂设置后重试。恢复出厂设置方法：摄像机已启动完成状态下，按下复位按钮 (Reset) 约5秒，当系统灯蓝色快闪或听到提示音后松开。
- 在录像机的添加摄像机页面添加摄像机。
- 问2: 预览视频卡顿或摄像机经常掉线，怎么办？
- 确保录像机/摄像机与无线路由器、电炉护、微波炉、电冰箱的距离超过1米。
- 如果录像机与摄像机的距离太远，请调整录像机或摄像机位置，缩短两者间的距离。
- 如果录像机与摄像机间有过多障碍物（如墙体、玻璃门等），请调整录像机或摄像机位置，减少两者间的障碍物。
- 问3: 录像机稳定运行状态下，如何添加新的摄像机？
- 确保录像机可添加的摄像机未达上限。然后参考下文解决：
● 确保新的摄像机为出厂设置状态。如果不是，请先恢复出厂设置。
● 将新的摄像机放在录像机附近并通电。
● 录像机将自动检测摄像机并通过弹窗提示，请核对序列号正确无误后，添加该摄像机。
● 拔掉录像机电源，安装到需监控的位置。
- 问4: 录像机回放无录像，怎么办？
- 确保硬盘状态正常。
- 进入配置 → 存储管理 → 硬盘管理页面：
· 如果未检测到硬盘，请先将录像机关机，重新安装硬盘并启动录像机。
· 如果硬盘状态显示异常，请先将录像机关机，重新安装硬盘并启动录像机。如果仍然显示异常，请格式化硬盘。
· 如果格式化失败，请先将录像机关机，更换硬盘并启动录像机。
- 确保录像计划正常。
- 进入配置 → 存储管理 → 录像计划页面，确保：
· 通道录像计划处于开启状态。
· 录像时间及录像类型已正常设置。如无正常设置，请根据实际情况设置并保存。

安全信息

在使用和操作设备前，请阅读并遵守以下注意事项，以确保设备性能稳定，并避免出现危险或非法情况。

- 如果录像机采用桌面安装，请将设备放置于平稳的表面。
- 请勿在禁止使用无线设备的场所使用本设备。
- 请使用包装配套的电源适配器。
- 电源插头作为断开电源的装置。
- 电源插座应安装在设备附近并易于触及。
- 工作环境：
录像机：温度：0°C~40°C；湿度：(10~95) %RH，无凝结。
摄像机：温度：-30°C~50°C；湿度：(10~95) %RH，无凝结。
- 存储环境：
录像机：温度：-30°C~70°C；湿度：(5~95) %RH，无凝结。
摄像机：温度：-40°C~70°C；湿度：(3~95) %RH，无凝结。
- 确保设备远离火灾、强电场、强磁场、易燃易爆物品。
- 雷雨天气或长期不用时，请拔下本设备电源及所有线缆。
- 若电源插头或电源线已损坏，请勿继续使用。
- 若设备出现冒烟、异响、有异味等异常情况，请立即停止使用并断开电源，拔出连接在设备上的所有线缆，并联系客服后。
- 请勿擅自拆卸或改装设备及配件，否则该设备及配件将不予保修，也可能发生危险。
- 录像机如不在意外安全位置，录像机、电源适配器仅供室内安全使用。

附件名称	有毒有害物质或元素					
	铅 (Pb)	汞 (Hg)	镉 (Cd)	六价铬 (Cr(VI))	多溴联苯 (PBB)	多溴二苯醚 (PBDE)
结构件	○	○	○	○	○	○
电源线/电源线适配器	X	○	○	○	○	○
线缆	○	○	○	○	○	○
附件	○	○	○	○	○	○

本表格依据SJ/T 11364的规定编制。
○ 表示该有害物质在该部件所有均质材料中的含量均在GB/T 26572规定的限量要求以下。
X 表示该有害物质至少在该部件的某一均质材料中的含量超出GB/T 26572规定的限量要求，但全球技术发展中未禁止使用含有替代方案。
注：本产品不符合RoHS指令中关于在电子产品中限制使用铅、汞、镉、六价铬、多溴联苯和多溴二苯醚的要求。

保修政策

联系客服、访问官网 (www.tenda.com.cn) 或拨打服务热线 (400-6622-666) 均可获得保修服务。
产品自身质量问题7天包换，15天包修，主机保修1年；若包装配有外置电源或无线外置天线，其保修期为三个月，其他配件不支持保修。
服务方式：客户送 (寄) 修

- 提示：**
- 三包凭证：发票（未涂改）或产品序列号/SN（未损坏）。
 - 送修前，请与我们联系（热线：400-6622-666）以确认产品故障。
 - 三包起始日以购机发票开具日期为准。若无发票，则以产品生产日期向后顺延两个月作为起始日期。
 - 生产日期见产品序列号（位于机身贴标）前四位数字，如2201代表2022年1月。
 - 扫描“售后服务”二维码可了解详细保修政策。
 - 扫描“相关资料”二维码可获取设备的相关资料（如配置指南、产品页等）。
 - 关注“腾达微信公众号”可咨询客服、查看安装视频、了解设备使用小技巧等。
 - 关注“腾达官方微博”可了解产品最新资讯、优惠活动或加入粉丝俱乐部。



深圳市吉祥腾达科技有限公司
地址：深圳市南山区西丽中山园路1001号TCL高新科技园E3栋6-8层
网址：www.tenda.com.cn
技术支持邮箱：tenda@tenda.com.cn
技术支持热线：400-6622-666
热线服务时间：周一至周五 上午9:00-12:00 下午13:30-18:00（节假日除外）
微信公众号人工服务时间：周一至周五 9:00-21:30（节假日除外）

版权所有©2022深圳市吉祥腾达科技有限公司。保留一切权利。
由于产品版本升级或其它原因，本文档内容不定期更新。文中所有信息仅作参考，不构成任何形式的担保。
V1.1 保留备用

